

Montagewinkel LCON

Anwendung

- Zur einfachen Eck-Verbindung von Fertigteilen
- Dauerhafte oder temporäre, kraftschlüssige Verbindung
- Verankerung im Bauteil über separate Verankerungspunkte wie z. B. DB-Anker, Bolzenanker oder Betonschrauben
- Montagewinkel LCON VS – gleichschenklige Variante – stellt sicher, dass die Verankerungspunkte nicht im Schienenbereich liegen

Ihre Vorteile

- Praxisgerechte Toleranzfelder
- Sichere, schnelle und einfache Verbindung von Betonbauteilen durch Verschrauben
- Unabhängig vom verwendeten Ankersystem
- Wiederverwendbar
- Einfache und schnelle Montage durch Langlöcher

Bauteilempfehlung

✓ T-Stöße von Fertigteilen jeder Art

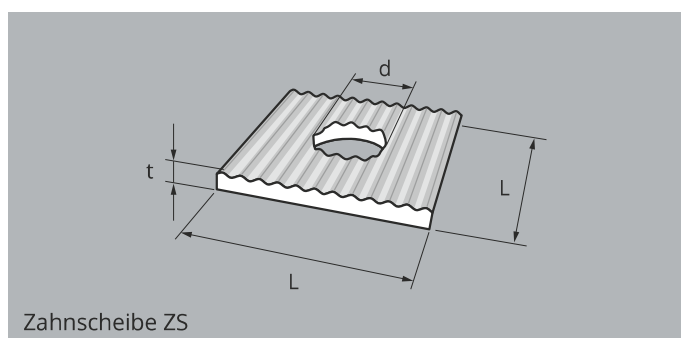
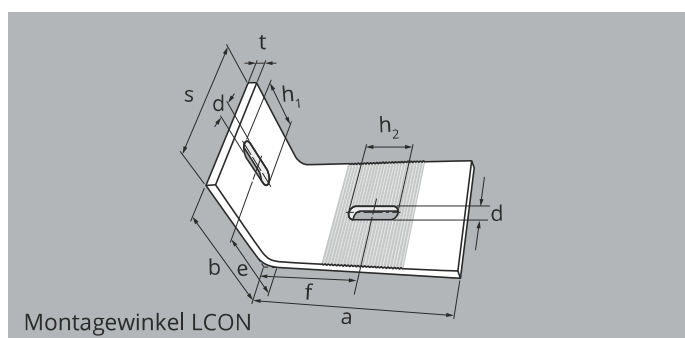

Montagewinkel LCON Set inklusive Zahnscheibe ZS – Stahl verzinkt

Bestell-Nr.	Typ	Maße									Verp.-Einheit	Gewicht ca.	Preis
		a [mm]	b [mm]	s [mm]	t [mm]	d [mm]	h ₁ [mm]	h ₂ [mm]	e [mm]	f [mm]			
320526	LCON-T1 + ZS-1	170	110	60	6	11	45	45	70,0	105	12	0,83	7,30
374726	LCON-T2 + ZS-2	170	110	80	6	13	50	50	67,5	105	10	1,08	8,50
324134	LCON-T3 + ZS-3	180	110	80	8	13	50	50	70,0	105	8	1,44	10,40
374727	LCON-T4 + ZS-4	195	110	80	10	18	60	60	70,0	120	6	1,88	12,80
374728	LCON-VS + ZS-4	200	200	80	12	18	60	60	135,0	135	5	2,93	17,70



Ersatz Zahnscheibe ZS – Stahl verzinkt

Bestell-Nr.	Typ	Maße			Verp.-Einheit	Gewicht ca.	Preis
		d [mm]	t [mm]	L [mm]			
322471	ZS-1	11	6	40	50	7,60	1,40
324138	ZS-2/3	13	6	40	50	7,60	1,40
324140	ZS-4	18	6	45	50	9,60	1,50

